

Dr OUEDRAOGO Boukary
MD,MPH, Phd

**Directeur des systèmes d'information
du ministère de la santé**

Mail : ouedbouks@yahoo.fr

Dr SYLLA Bry
MD,MPH,

**Spécialiste des systèmes d'information en
santé et d'informatique médicale**

Mail : syllabry02@yahoo.fr

**INFORMATISATION DU
CENTRE HOSPITALIER
(SIH)**

INTRODUCTION

Définitions :

- Système = un ensemble d'éléments en interaction dynamique
- ≠
- système informatique = ensemble cohérent d'outils informatiques
- Système d'information(SI) = la part du système relative aux flux des informations
- Système d'information est un ensemble de moyens **organisationnels, humains** et **technologiques** dont le but est de permettre à chaque acteur des différents niveaux d'une organisation de pouvoir disposer de l'ensemble des **informations** dont il a besoin pour pouvoir exécuter au mieux son travail.

- Matière
- Information
- Energie

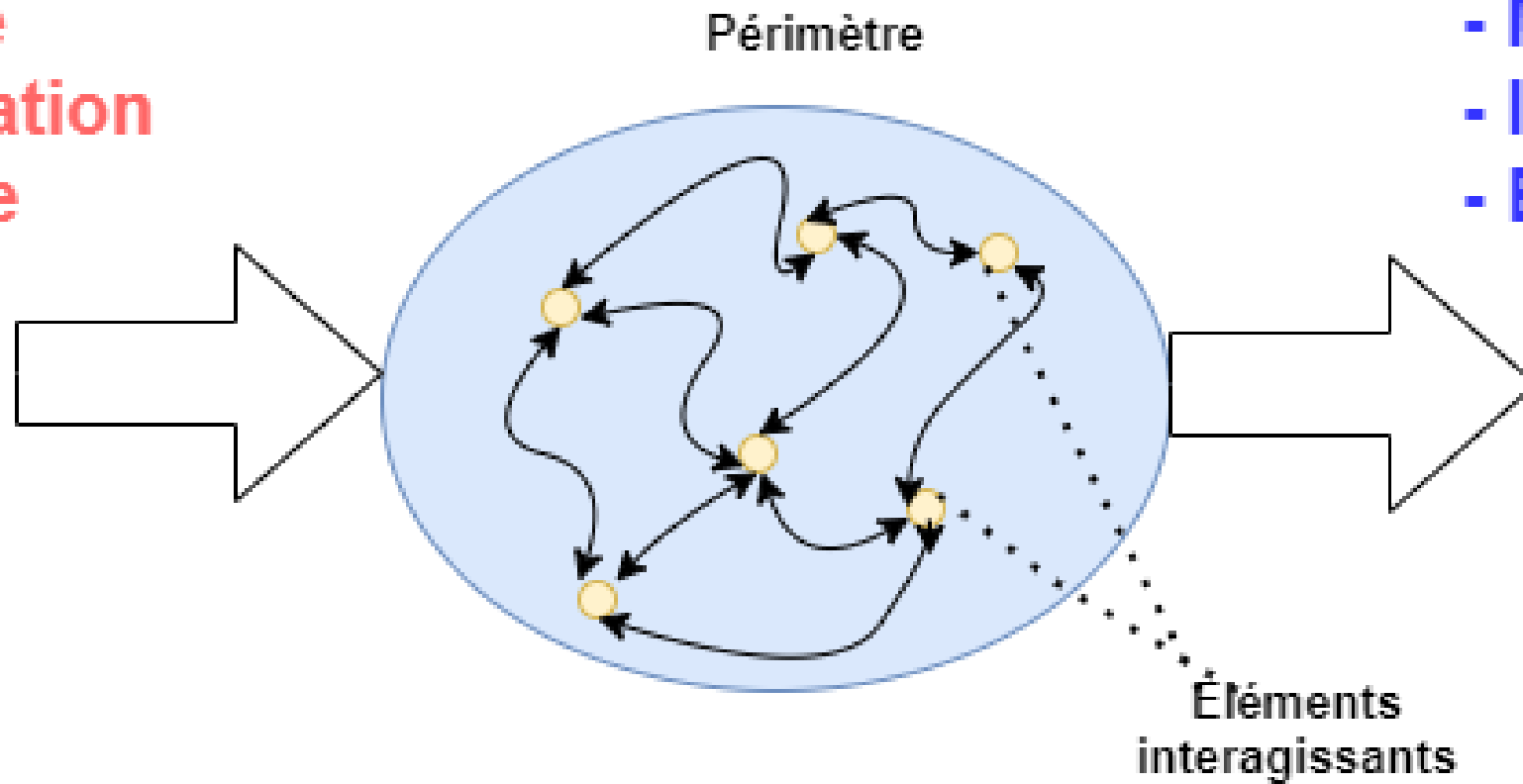

- Matière
- Information
- Energie

Fonctionnement d'un système

INTRODUCTION

- « Un Système d'Information Hospitalier (SIH) peut être défini comme un système informatique destiné à faciliter la gestion de l'ensemble des informations médicales et administratives d'un hôpital »
- Le SIH doit être capable de traiter, stocker, diffuser l'information aux différentes entités internes comme externes de l'hôpital
- système d'information permet la **circulation d'information** au sein de l'organisation, il est amené à **évoluer** régulièrement de façon à permettre à l'organisation de pouvoir s'adapter aux variations de son environnement socio-économique.

LES ACTEURS D'UN SIH

Les acteurs du SIH peuvent être externe ou Interne :

EN EXTERNE :

- Les organismes de tutelle mais également
- Les assurances,
- Les industriels,
- Les médias :
- Les patients interviennent comme clients de l'hôpital
 - traités en interne
 - Également comme groupes de pression externes au travers d'associations de patients ou des réseaux sociaux.

LES ACTEURS D'UN SIH

En interne de l'hôpital :

- les personnels de soins
 - médecins,
 - Pharmaciens
 - personnels infirmiers,
 - paramédicaux,
 - biologistes,
 - ingénieurs biomédicaux,
 - Patients etc.
- les personnels administratifs
- Les logistiques.

LES ACTEURS D'UN SIH

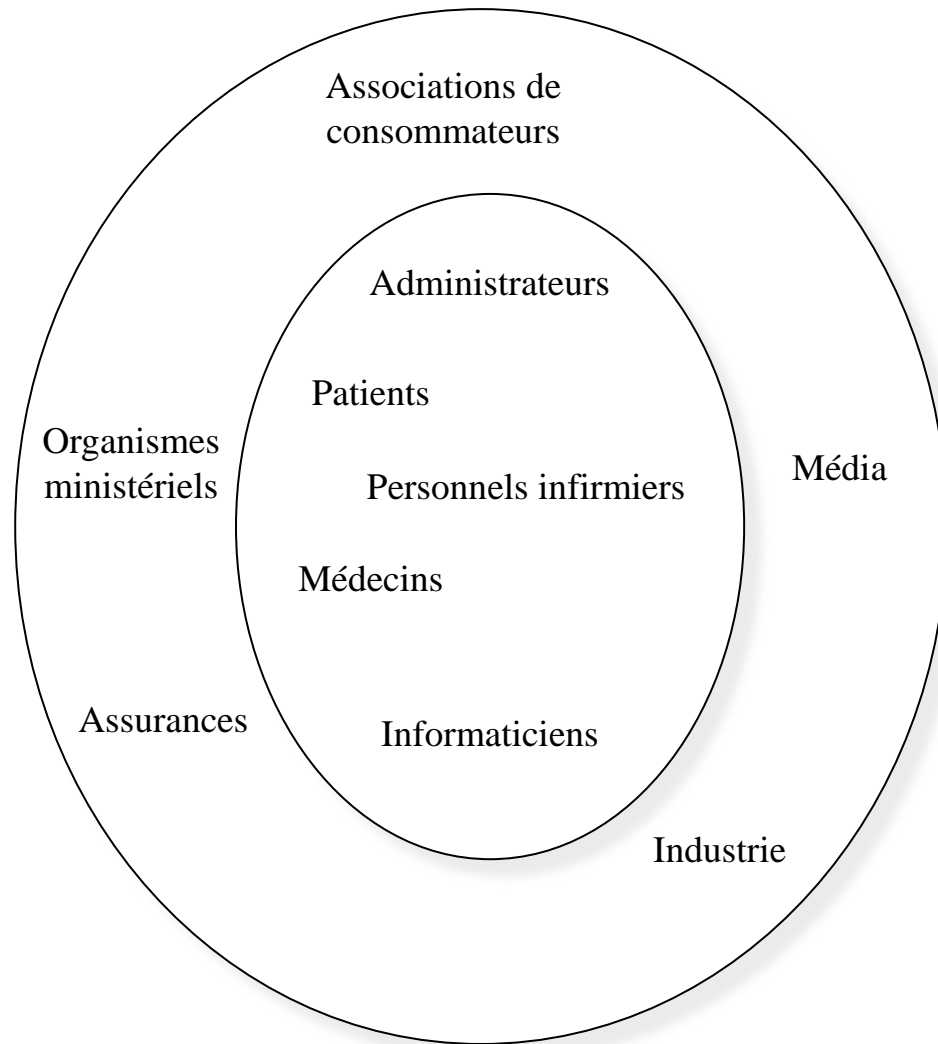

LA STRUCTURE DU SIH

Structures

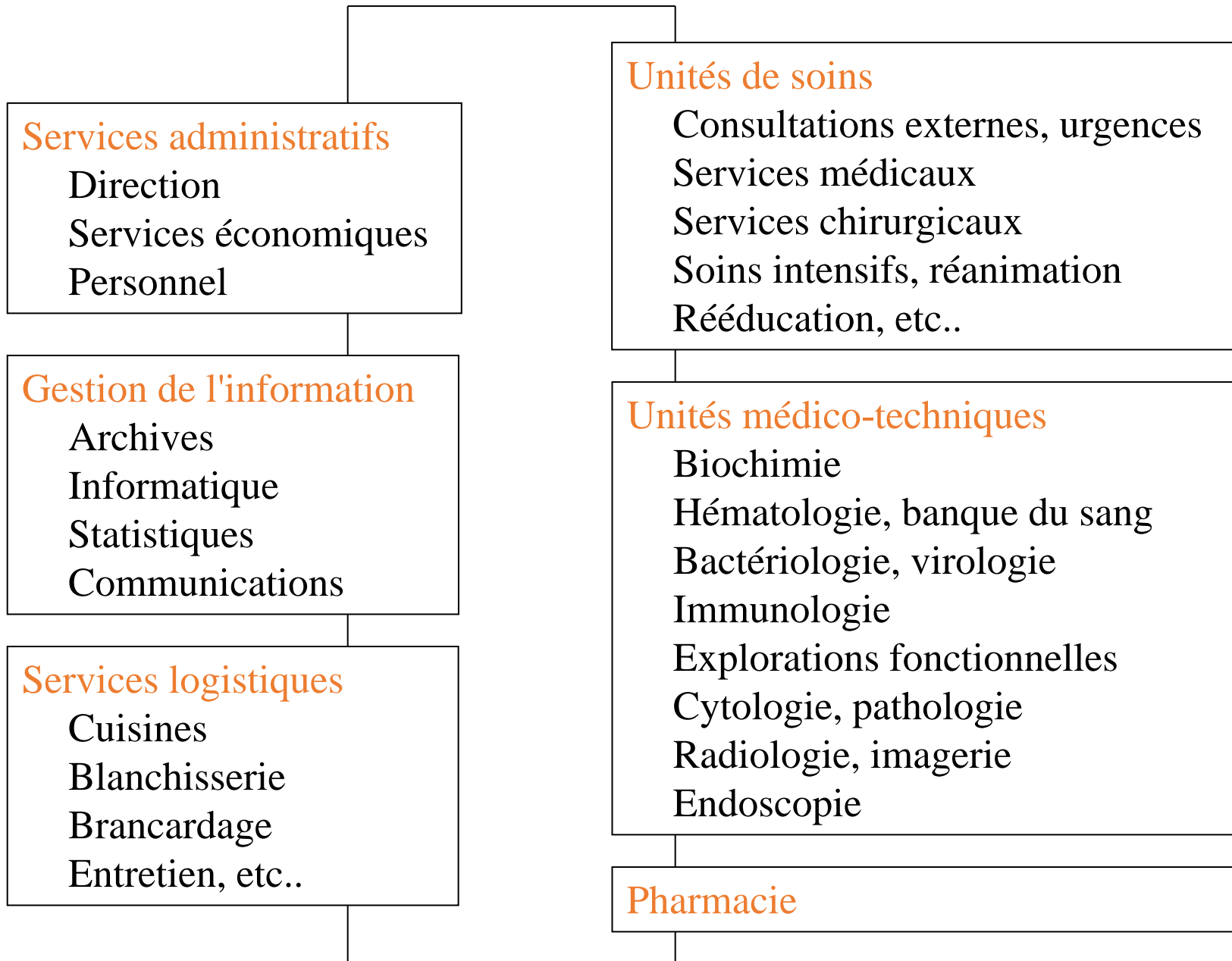

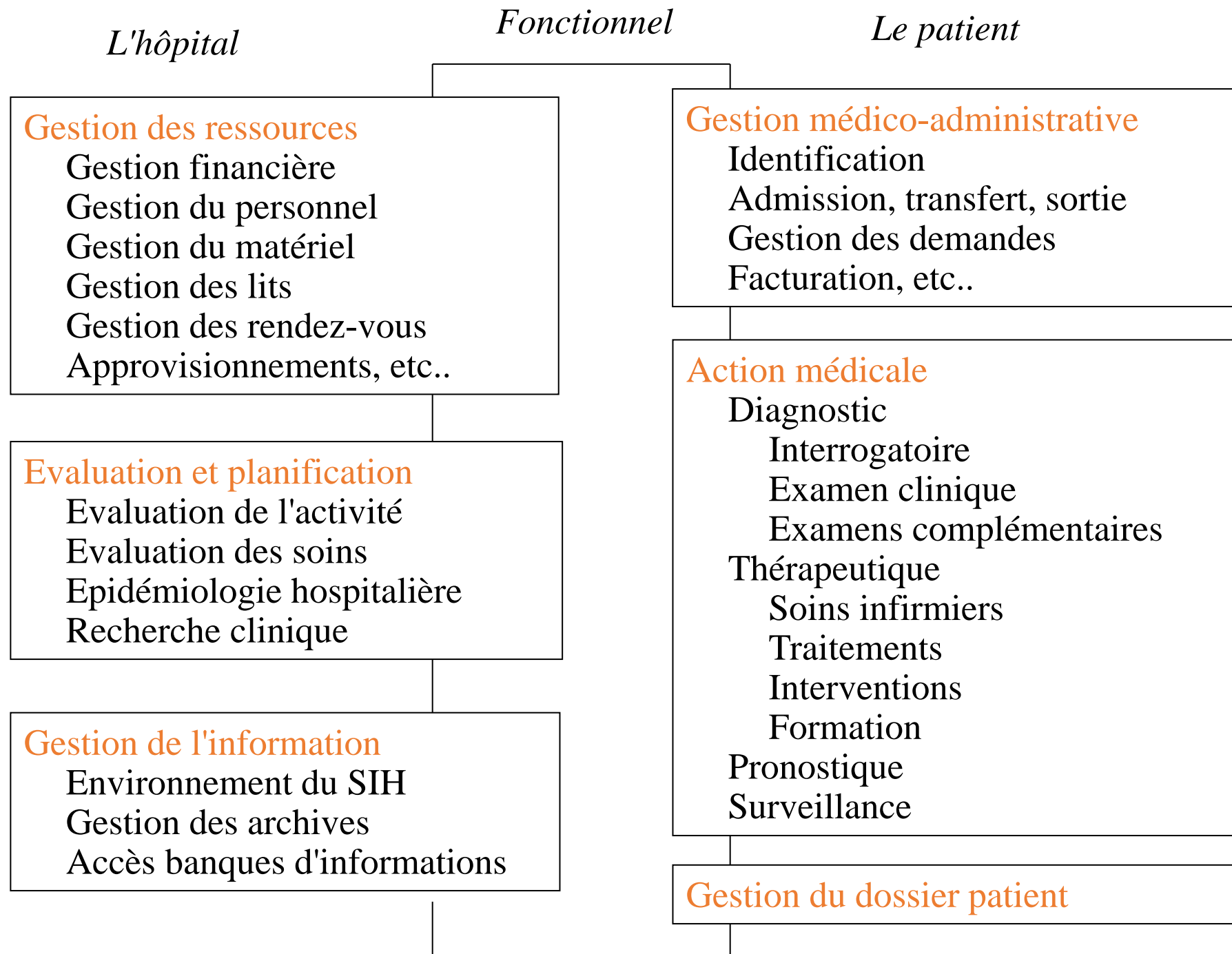

LA STRUCTURE DU SIH

- En principe, un service médico-technique \neq unité soins classique
- En pratique, la distinction entre service les 2 n'est pas toujours nette
- Un laboratoire peut prendre en charge des malades (particulières)
- Un service clinique peut développer une activité d'exploration
- Chacune de ces structures produisant de l'information et consommant d'autres ressources.
- L'analyse fonctionnelle part de l'activité hospitalière
- Déduire des circuits de gestion de l'information qui permettront de
- Déterminer les différentes fonctions du SI qui feront l'objet d'une informatisation.

LA STRUCTURE DU SIH

APPROCHE PROCESSUS

- Un processus est un ensemble d'activités ou d'opérations
- Permettant d'atteindre l'un des objectifs de l'hôpital.
- Chacun peut être subdivisé en une ou plusieurs tâches,
- Réalisées par des acteurs en une ou plusieurs étapes ordonnées pour accomplir
- Les activités peuvent être considérées comme des sous-processus
- L'objectif obtenu à la fin d'un processus peut enclencher le début d'un autre processus

LA STRUCTURE DU SIH

APPROCHE PROCESSUS

- Les 3 groupes de processus dans un SIH :
- **Processus de réalisation ou métier** : sont directement liés au cœur du métier (PEC des patients)
 - **Processus de supports** : facilitent les processus de réalisation (approvisionnement, comptabilité, gestion des ressources humaines, etc.).
Enfin, les
 - **Processus de management** : liés au pilotage de l'entreprise (évaluation, gestion Medico économique, aide à la recherche).

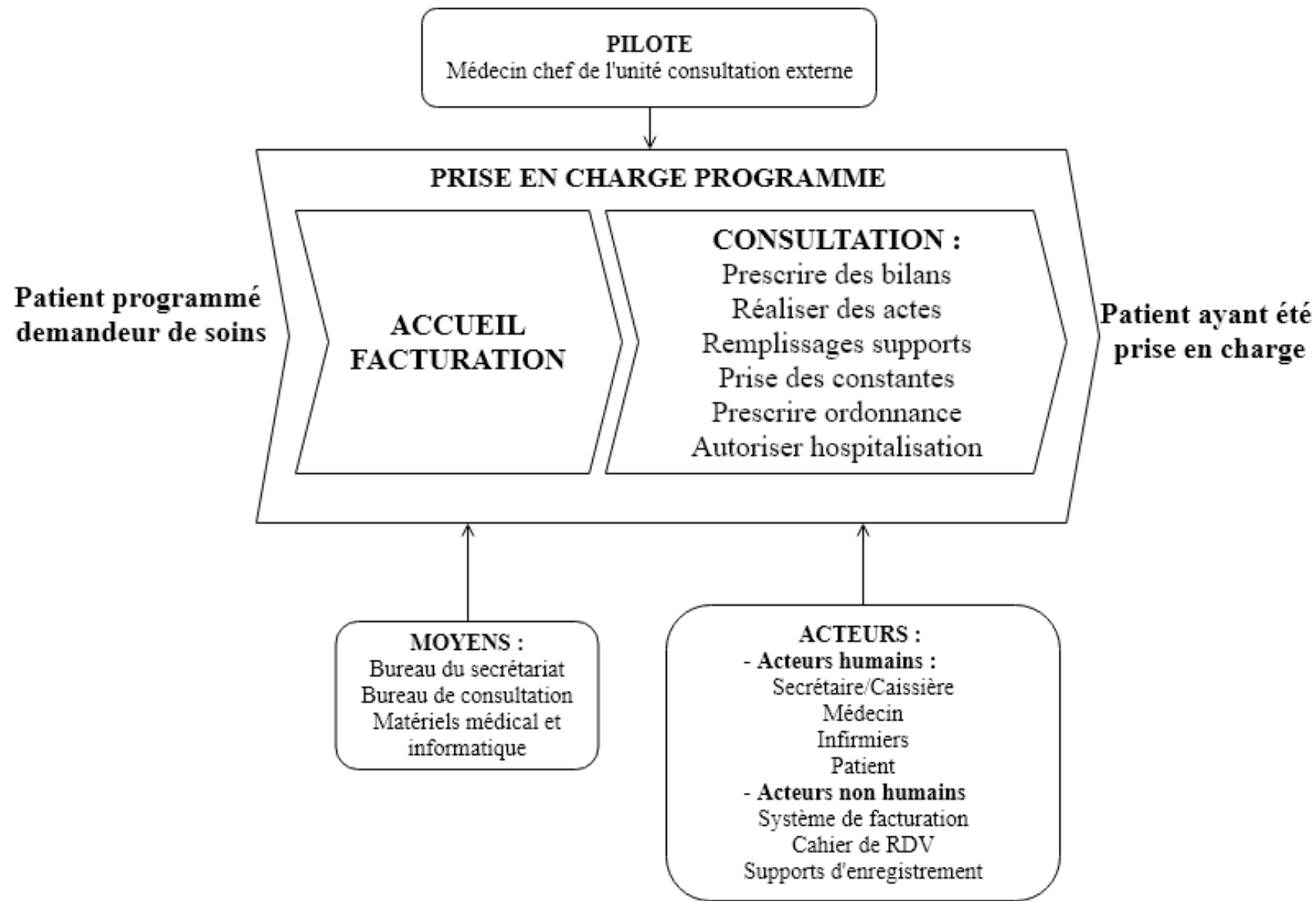

Représentation schématique du processus

LA STRUCTURE DU SIH

APPROCHE SYSTEMIQUE

- Le regroupement des trois grandes catégories de processus
- Permet de définir trois grands ensembles ou sous-systèmes d'information d'un SIH

- Système d'information clinique

- Identités

- DP

- Prescriptions

- RDV

- Système d'information logistique

- Achats

- GRH

- Finances

- Système de pilotage

- Activité, qualité

- Recherche

- Valorisation

Schéma du processus automatisé de la prescription d'un examen de biologie

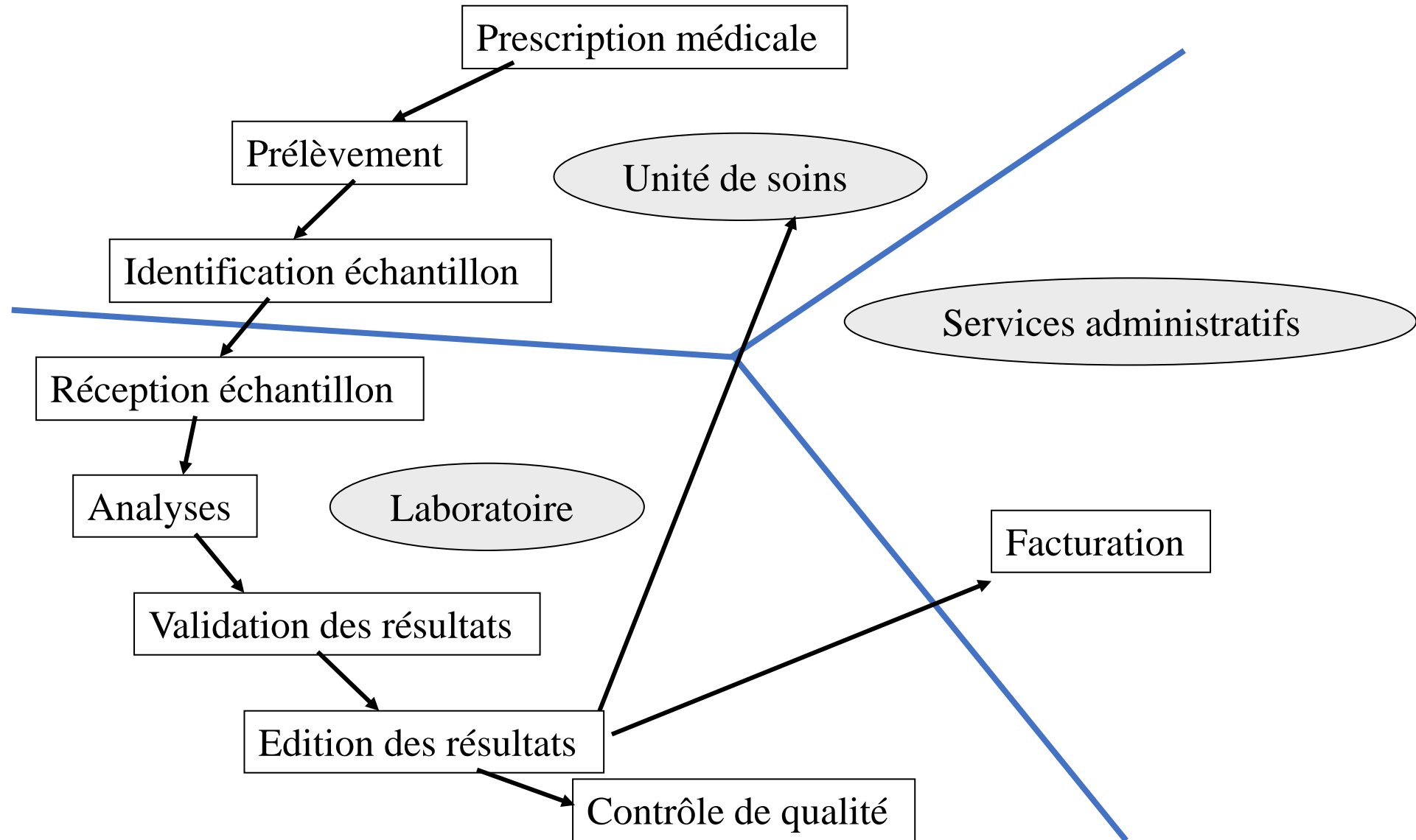

EXERCICE

1- Citer au moins 2 processus pour chaque groupes de processus

2- Choisissez / Schématiser un processus que vous maitriser avec tous les éléments

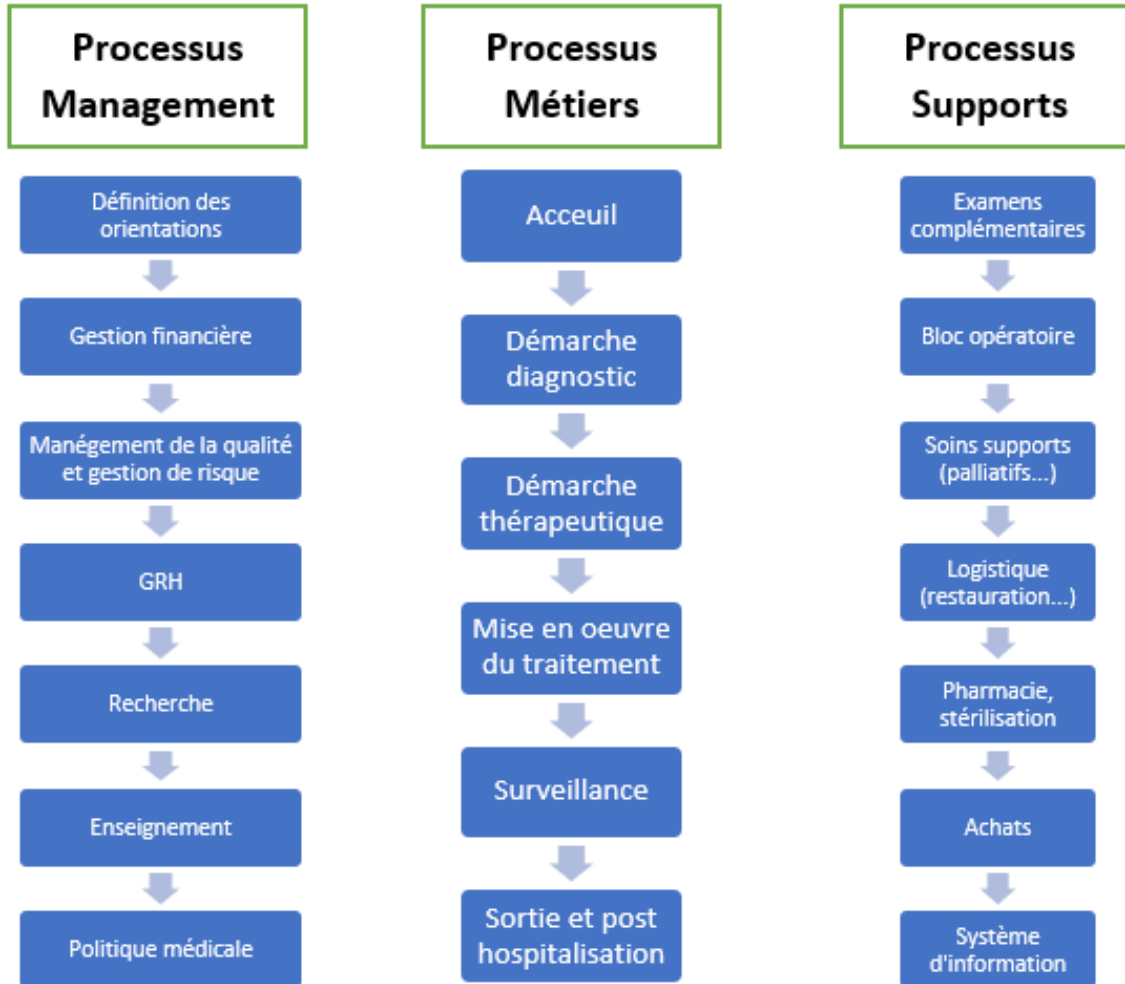

Processus d'un établissement de santé pouvant être impactés par un projet d'informatisation

LA STRATEGIE D'INFORMATISATION

- La transformation des objets métiers en composants ou applications informatiques
- Etape suivante de la démarche de dématérialisation
- Elle conditionne la qualité et la pérennité du futur SIH
- Il s'agit de regrouper des ensembles de fonctions ou de processus dans des applications informatiques
- Nécessairement communicant entre elles
- Une mauvaise approche peut conduire à des impasses technologiques,
- Blocages organisationnels et finalement à des dépenses inutiles

LA STRATEGIE D'INFORMATISATION

APPROCHE VERTICALE (service)

Description :

- consiste à calquer les applications sur les services de l'hôpital
- Mise en place des applications de gestion des unités de soins et celles des plateaux techniques
- Calquer sur l'organisation de l'hôpital, elle conduit à la mise en place des DP de spécialité (dans les services)

LA STRATEGIE D'INFORMATISATION

APPROCHE VERTICALE (service)

- Elle facilite le regroupement de données de plusieurs unités (spécialité)
- pour des analyses épidémiologiques ou d'évaluation de la qualité des soins
- Mais éclate par contre le dossier du patient entre les différents dossiers de spécialité,
- ce qui ne facilite ni la coordination ni la continuité des soins.
- Elle va conduire au développement d'applications redondantes voire incohérentes

Le nombre Nb d'interfaces à réaliser pour intégrer n applications verticales augmente avec le carré de n avec plus exactement :

$$Nb = n*(n-1)/2$$

LA STRATEGIE D'INFORMATISATION

APPROCHE TRANSVERSALE (processus)

Description :

- Consiste à individualiser les processus devant faire l'objet d'une informatisation
- Puis à « outiller » ces processus dans des composants informatisés
- Si le nombre n' de processus à informatiser reste faible ($n' \ll n$),
- Alors le nombre d'interfaces à réaliser reste contrôlable
- Surtout le nombre de processus à informatiser reste stable lors du regroupement de plusieurs hôpitaux en une structure unique

LA STRATEGIE D'INFORMATISATION

APPROCHE TRANSVERSALE (processus)

- Si la gestion du dossier patient est considérée comme un processus
- Le SIH résultant sera alors centré sur le patient et le dossier patient unique et partage
 - pourra servir de support à la prise de décisions et d'outil de coordination
 - De continuité des soins
- Si la gestion des rendez-vous est partagée au niveau d'un hôpital ou de plusieurs hôpitaux
- Alors il sera possible d'optimiser les trajectoires des patients au sein des hôpitaux.

Orientation par services

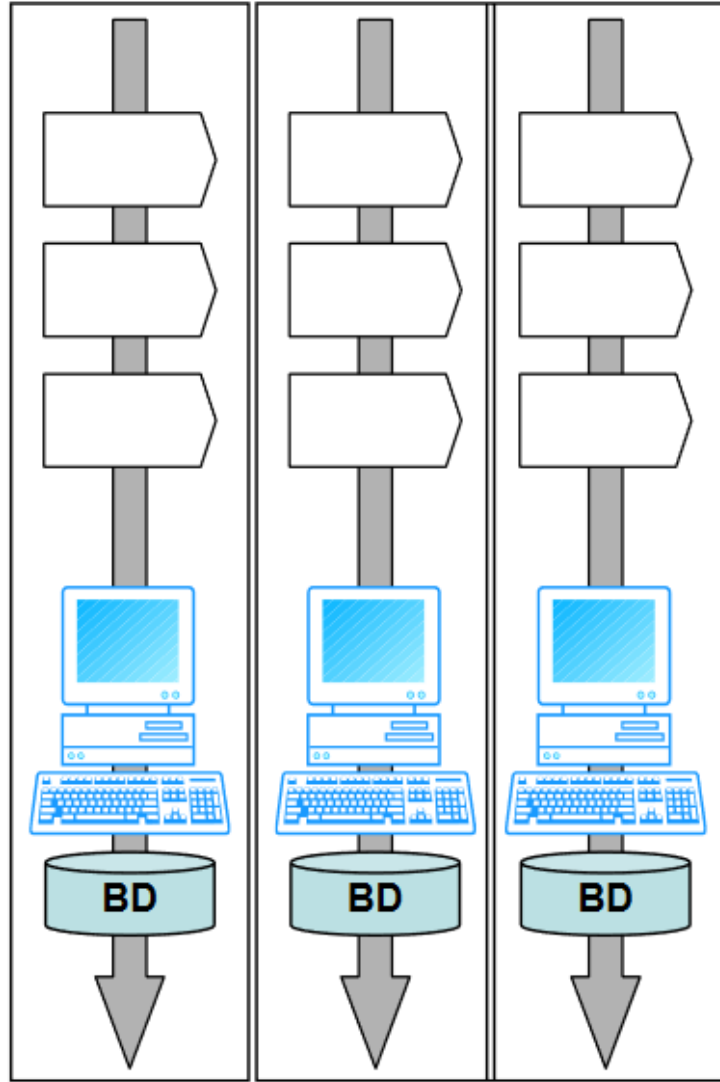

Orientation par processus

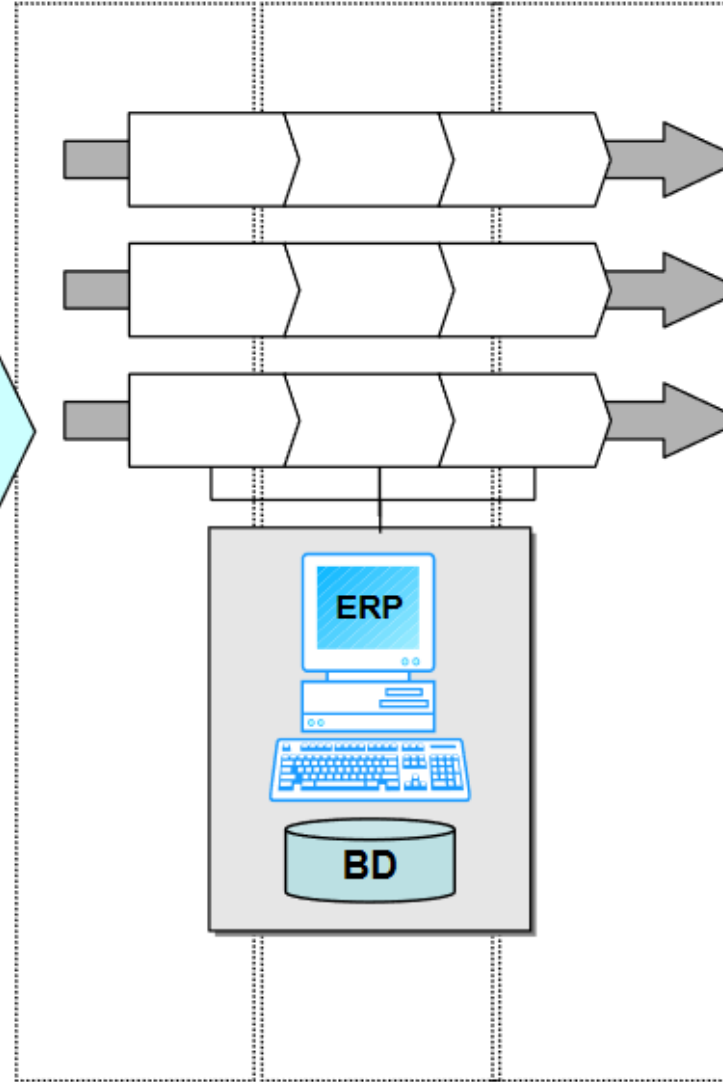

LA STRATEGIE D'INFORMATISATION

APPROCHE MIXTE

Consiste à suivre une approche transversale et verticale

- L'approche horizontale pour les unités de soins permet de bénéficier d'un outil unique
 - la prescription des actes et
 - la prise de rendez-vous (consultations, hospitalisations, investigations, interventions, etc.)
- L'approche verticale au niveau des plateaux techniques permet
 - d'effectuer les prétraitements spécifiques et
 - d'y gérer les automates de production de résultats ou d'acquisition d'images

LA STRATEGIE D'INFORMATISATION

APPROCHE MIXTE

- Les résultats d'examen complémentaires sont transmis au dossier patient intégré par messages standardisés
- Les fonctions transversales des applications des plateaux techniques sont confiées aux composants transversaux
- En cas de panne majeure du système
- d'information clinique les applications des plateaux techniques peuvent être utilisées de façon autonome
- La complexité d'intégration est intermédiaire de celle des deux approches
- Le nombre d'applications à intégrer n'' est habituellement compris entre n et n'
- Cette approche est souvent recommandée par les organisations internationales

MISE EN ŒUVRE

LES ETAPES D'INFORMATISATION D'UN HOPITAL

- L'informatisation d'un hôpital est une procédure longue et difficile (3-10ans)
- Car bouleversant les habitudes de travail des utilisateurs
- Elle doit se faire par étapes ou phases en suivant les recommandations
- Chaque étape définit un état d'avancement du SI
- Selon le groupement HIMMS (Etats-Unis) : on a les étapes suivantes
 - stade 0 : pas d'informatisation ;
 - stade 1 : information des plateaux techniques biologie, imagerie
 - stade 2 : gestion des identités et mouvements, dossier patient partagé alimenté par les plateaux techniques et basé sur un référentiel commun ;

MISE EN ŒUVRE

LES ETAPES D'INFORMATISATION D'UN HOPITAL

- stade 3 : documentation médicale et infirmière, génération de pancartes et plans de soins. mise en place du PACS ;
- stade 4 : système de gestion des actes (CPOE) associé aux outils de décision ;
- stade 5 : prise en charge du circuit complet des médicaments (de la prescription à la distribution) ;
- stade 6 : PACS généralisé sur l'hôpital, recueil de données par formulaires spécialisés possible ;
- stade 7 : SI ouvert sur l'extérieur.

Ces recommandations doivent bien sûr être adaptées en fonction du contexte local de départ et des applications informatiques retenues.

MISE EN ŒUVRE

LES RESSOURCES NECESSAIRES

- L'estimation des couts de mise en place et de fonctionnement d'un SIH et leur évolution sont difficiles a cerner
- Les hôpitaux, même les plus informatises, sont encore dans une phase de forte croissance de leur informatique
- La prise en compte des ressources humaines est l'une des conditions les plus importantes de succès d'un SIH
- Il faut assurer une intégration harmonieuse **des compétences administratives, hospitalières et universitaires**
- Dégager **les ressources humaines** nécessaires au développement et au bon fonctionnement d'un SIH et enfin préparer l'ensemble des personnels a son utilisation

MISE EN ŒUVRE

LA GESTION DE PROJET

C'est un ensemble d'étapes qui doit permettre :

- A partir de la réalité du domaine d'étude (**étude de l'existant**)
- De définir précisément le besoin par l'élaboration d'un cahier des charges (**spécification**)
- D'intégrer ce besoin dans une modélisation du système d'information étudié (**conception**)
- De construire l'application technique correspondant aux besoins (**développement**)
- De valider en fonction des besoins exprimés par le cahier des charges (**test**)
- De la livrer en production aux utilisateurs (**exploitation**)

CONCLUSION

- Les SIH, développés ont démontré leur efficacité à travers le monde
- La question de la ou des stratégies les plus adaptées
 - pour choisir, déployer et assurer la maintenance d'un SIH intégré
 - en prenant en compte les dimensions techniques, financières et organisationnelles
 - Dans un contexte économique difficile
- 10ans peut représenter la bonne échelle de temps pour mener a bien un tel projet.
- L'informatisation des plateaux techniques est l'étape préalable
- A la mise en œuvre d'un dossier patient partagé et des outils de prescription.
- Elle doit être suivie par la mise en œuvre d'un dossier patient électronique partagé puis des outils de prescription d'actes et de gestion des rendez-vous.